

Navodila za uporabo (za uporabnika)

Kompaktna kondenzacijska ogrevalna centrala

CERAPURMODUL

CERAPURMODUL-SMART

CERAPURMODUL-SOLAR



6 720 615 493-001 IT

6 720 619 577 (2014/06) SI

 **JUNKERS**
Skupina Bosch

Predgovor

Spoštovani kupec,

toplota za življenje - to geslo ima pri nas tradicijo. Toplota je osnovna človekova potreba. Brez nje se ne počutimo dobro in šele z njo postane hiša prijeten dom. Zato Junkers že več kot 100 let razvija rešitve za ogrevanje, toplo sanitarno vodo in klimo v prostoru, ki so tako raznolike, kot so vaše želje.

Odločili ste se za zelo kakovostno rešitev Junkers in dobro ste izbrali. Naši izdelki delujejo z najsodobnejšimi tehnologijami, so zanesljivi, energetske učinkoviti in tihi - tako lahko brez skrbi uživajte v toploti.

Če pa bi s svojim izdelkom Junkers kljub temu imeli težave, obvestite o tem svojega serviserja Junkers. Z veseljem vam bo pomagal. Serviser ni dosegljiv? Potem je tu za vas naša tehnična služba! Naslov je naveden na zadnji strani teh navodil.

Želimo vam veliko veselja z novim izdelkom Junkers.

Vaš Junkers team

Vsebina

1	Razlaga simbolov in varnostna opozorila	6
1.1	Pomen uporabljenih znakov za nevarnost	6
1.2	Navodila za varno uporabo	8
<hr/>		
2	Tehnični podatki	11
2.1	Uporaba v skladu z določili	11
2.2	Evropska ustreznost	12
2.3	Pregled tipov	13
<hr/>		
3	Priprava naprave na zagon	14
3.1	Pregled priključkov	14
3.2	Odprite plinsko pipo.	16
3.3	Odpiranje ventila za dvizni in povratni vod ogrevanja	17
3.4	Odpiranje ventila za hladno vodo	18
3.5	Odpiranje pokrova	19
3.6	Kontrola tlaka ogrevalne vode	20
3.7	Dodajanje ogrevalne vode	21
3.8	Kontrola delovnega tlaka v solarnem sistemu (CerapurModul Solar)	22
3.9	Dodatno polnjenje tekočine v solarni krog (CerapurModul-Solar)	23

4	Upravljanje	24
4.1	Pregled upravljalnih elementov	26
4.2	Vklop/izklop naprave	28
4.3	Vklop ogrevanja	30
4.4	Nastavitev regulatorja ogrevanja (pribor)	32
4.5	Nastavitev temperature sanitarne vode	33
4.6	Nastavitev komfortnega delovanja	35
4.6.1	CerapurModul-Smart	35
4.6.2	CerapurModul	35
4.6.3	CerapurModul-Solar	36
4.7	Nastavitev poletnega režima	37
4.8	Nastavitev zaščite pred zmrzaljo	38
4.9	Zaklepanje tipkovnice	40
4.10	Prikazi na zaslonu	41

5	Izvajanje termične dezinfekcije	42
----------	--	-----------

6	Nasveti za prihranek energije	44
----------	--------------------------------------	-----------

7	Motnje in kako jih odpraviti	46
----------	-------------------------------------	-----------

8	Vzdrževanje	48
----------	--------------------	-----------

9	Varovanje okolja/odpadki	49
----------	---------------------------------	-----------

10	Kratka navodila za uporabo	50
-----------	-----------------------------------	-----------

Kazalo		51
---------------	--	-----------

1 Razlaga simbolov in varnostna opozorila

1.1 Pomen uporabljenih znakov za nevarnost

Varnostna opozorila



Varnostna opozorila v teh navodilih so označena z opozorilnim trikotnikom s sivim ozadjem in okvirjem.

Opozorilna beseda poleg trikotnika izraža vrsto in resnost nevarnosti, ki nastopi, če se ukrepi za odpravljanje nevarnosti ne upoštevajo.

- **OBVESTILO** pom, da lahko pride do lažje materialne škode.
- **OPOZORILO** opozarja, da v hudih primerih grozi smrtna nevarnost.

Pomembne informacije



Pomembne informacije za primere, ko ni nevarnosti telesnih poškodb ali poškodb na opremi so v teh navodilih označena z znakom „i“ (info). Od ostalega besedila so ločena z vodoravnima črtama.

Dodatni simboli

Simbol	Opis
▶	korak opravila
→	opominja, kje v navodilih/drugi literaturi najdete podrobnejše informacije.
•	točka/vnos v seznam
–	točka/vnos v seznam (2. nivo)

Tab. 1

1.2 Navodila za varno uporabo

Pri vonju po plinu

- ▶ Pri vonju po plinu (→ stran 26).
- ▶ Odprite vrata in okna.
- ▶ Ne vklopite nobenega električnega stikala.
- ▶ Ugasnite odpri ogenj.
- ▶ Pokličite podjetje za oskrbo s plinom in pooblaščen strokovno podjetje izven prostora namestitve.

Pri vonju po dimnem plinu

- ▶ Izklopite grelnik (→ stran 29).
- ▶ Odprite vrata in okna.
- ▶ Obvestite servisno službo.

Pri delovanju naprav, kjer je zrak zajet iz prostora:

Nevarnost zastrupitve pri zaznanem vonju po dimnih plinih pri nezadostnem dovajanju zgorevalnega zraka

- ▶ Zagotovite dovod zgorevalnega zraka.
- ▶ Prezračevalnih odprtih v vratih, oknih in stenah ne smete zapirati ali založiti s kakšnimi predmeti. Vedno morajo biti proste in odprte, da omogočijo zadosten pretok zraka.
- ▶ Zadosten dovod zgorevalnega zraka zagotovite tudi ob naknadno vgrajenih napravah, npr. kuhinjske nape in prezračevalni ventilatorji.
- ▶ Če dovod zgorevalnega zraka ni zadosten, grelnika ne vklopite.

Poškodbe zaradi napačne uporabe!

Napačna uporaba lahko povzroči telesne poškodbe in/ali materialno škodo.

- ▶ Ne dovolite, da se otroci igrajo z grelnikom ali da ga uporabljajo brez vašega nadzora.
- ▶ Zagotoviti morate, da imajo dostop do grelnika samo osebe, ki so zmožne strokovno uporabljati to napravo.

Nevarnost zaradi eksplozije vnetljivih plinov

Dela na plinovodnih delih naprave smete opravljati le, če imate koncesijo za izvajanje del na plinskih napeljavah.

Namestitev, preureditev

Napravo sme postaviti in predelati le pooblaščen serviser.

Delov, skozi katere tečejo dimni plini, ne spreminjajte.

V nobenem primeru ne zaprite varnostnih ventilov! Med segrevanjem lahko priteče voda iz varnostnega ventila na hranilniku vode.

Servisni pregled in vzdrževanje

Uporabnik je odgovoren za varnost in ekološko sprejemljivost ogrevalne naprave (zakon o varstvu okolja).

S pooblaščenim serviserjem sklenite pogodbo o vzdrževanju (pregled naprave enkrat letno in vzdrževalna dela po potrebi). To vam zagotavlja visok izkoristek pri okolju prijaznem zgorevanju.

Eksplzivne in lahko vnetljive snovi

Lahko vnetljivih snovi (papir, razredčila, barve itd.) ne uporabljajte ali spravljajte v bližini naprave.

Zgorevalni zrak/zrak v prostoru

Da bi preprečili korozijo, zgorevalni zrak/zrak v prostoru ne sme vsebovati agresivnih snovi (npr. halogenih ogljikovodikov, ki vsebujejo spojine klora ali fluora).



2 Tehnični podatki

2.1 Uporaba v skladu z določili

Po EN 12828 se sme napravo namestiti samo v zaprtih sistemih za sanitarno vodo in ogrevanje.

- ▶ Grelnik uporabljajte izključno za ogrevanje sanitarne vode.

Kakšna druga uporaba ni v skladu z namenom. Za škodo, ki je povzročena na takšen način, ne jamčimo.

Gospodarska in industrijska uporaba naprav za pridobivanje procesne toplote je izključena.

2.2 Evropska ustreznost

Proizvod glede konstrukcije in načina obratovanja ustreza zahtevam direktiv EU, ki se nanj nanašajo, kot tudi morebitnim dodatnim nacionalnim zahtevam. Skladnost je dokazana s postopkom pridobitve znaka CE.

Izjavo o skladnosti izdelka lahko dobite na zahtevo. Kontaktni naslov je na hrbtni strani teh navodil.

Grelnik izpolnjuje zahteve za kondenzacijske kotle v smislu odloka za ogrevalne grelnike.

Po § 7, odstavek 2.1 Odlokov k noveliranemu zakonu prvega in spremembi četrtega odloka za izvedbo Zveznega zakona o zaščiti pred imisijo je vsebnost dušika v dimnem plinu, ugotovljena pri testnih pogojih po DIN 4702, del 8, izdaja marec 1990, pod 80 mg/kWh.

Grelnik je preizkušen po EN 677.

2.3 Pregled tipov

CerapurModul	ZBS 14/100-3 SE
	ZBS 22/100-3 SE
	ZBS 30/150-3 SE
CerapurModul-Smart	ZBS 22/75-3 SE
CerapurModul-Solar	ZBS 22/210-3 SOE

Tab. 2

- Z** naprava za centralno ogrevanje
B kondenzacijska tehnika
S hranilnik
14...30 nazivna toplotna moč 14 kW/22 kW/30 kW
75...210 prostornina v l
-3 različica
S plastno ogrevan hranilnik vode

3 Priprava naprave na zagon

3.1 Pregled priključkov

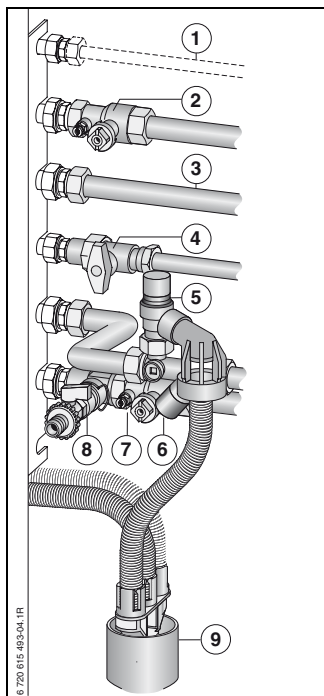

Sl. 1

- 1** cirkulacijski priključek
- 2** ventil za ogrevalni vod (dodatna oprema)
- 3** sanitarna voda
- 4** plinski ventil (zaprt, dodatna oprema)
- 5** varnostna skupina (dodatna oprema)
- 6** ventil za hladno vodo
- 7** ventil za povratni vod ogrevalne vode (dodatna oprema)
- 8** pipa za polnjenje in praznjenje (dodatna oprema)
- 9** odtočna garnitura (dodatna oprema)

3.2 Odprite plinsko pipo.

- ▶ Pritisnite ročaj in ga zasučite v skrajno levo (ročaj v smeri pretoka = odprto).

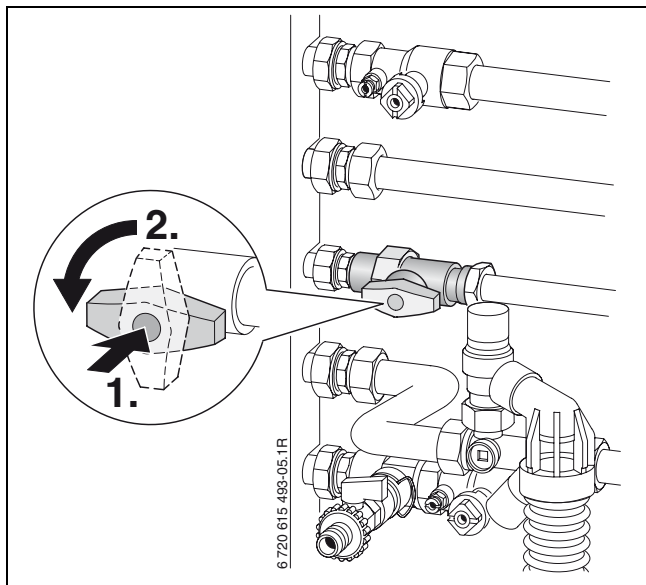

Sl. 2

3.3 Odpiranje ventila za dvizni in povratni vod ogrevanja

- ▶ Četverorobnik s ključem zasučite tako, da zareza kaže v smer toka (glejte manjšo sliko).
Zareza prečno smeri toka = zaprto.

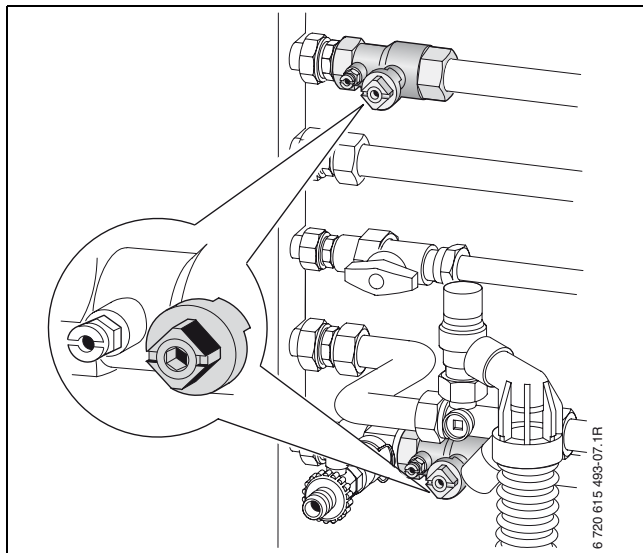

Sl. 3

3.4 Odpiranje ventila za hladno vodo

- ▶ Snemite pokrovček in odprite ventil.

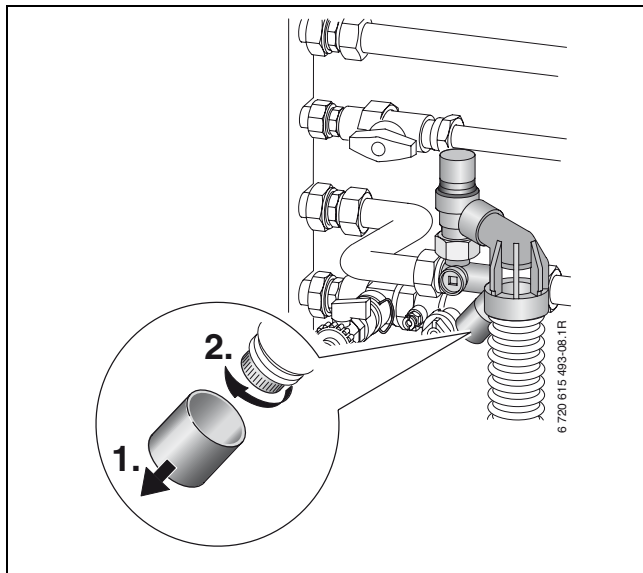

Sl. 4

3.5 Odpiranje pokrova

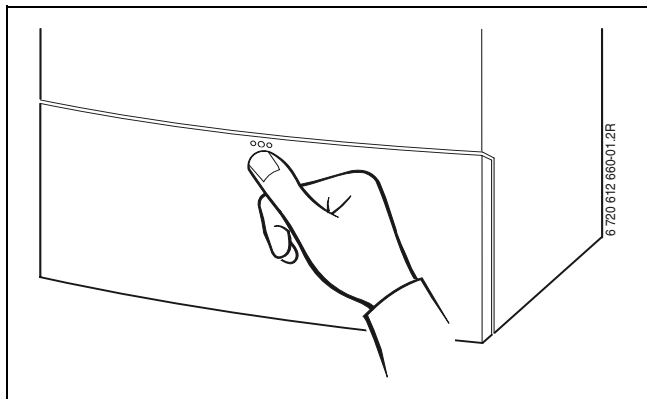

Sl. 5

3.6 Kontrola tlaka ogrevalne vode

Delovni tlak v normalnem primeru znaša od 1 do 2 bara.

Če je potrebno nastaviti višjo vrednost, vas bo s tem seznanil vaš instalater.

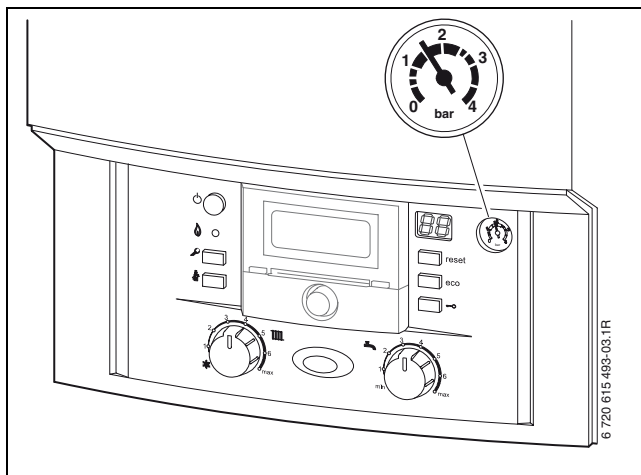

Sl. 6

3.7 Dodajanje ogrevalne vode

Dodatno polnjenje kotlovske vode je pri vsaki ogrevalni napravi različna. Zato naj vam dolivanje pokaže vaš strokovnjak.



OBVESTILO: Priprava se lahko poškoduje.

- ▶ Ogrevano vodo dodajajte le pri hladni napravi.

Maksimalen tlak 3 bar, pri največji temperaturi kotlovske vode, ne sme biti prekoračen (odpre se varnostni ventil).

3.8 Kontrola delovnega tlaka v solarnem sistemu (CerapurModul Solar)

Normalni tlak v sistemu znaša 2,5 bara.

Če je potrebno nastaviti višjo vrednost, vas bo s tem seznanil vaš instalater.

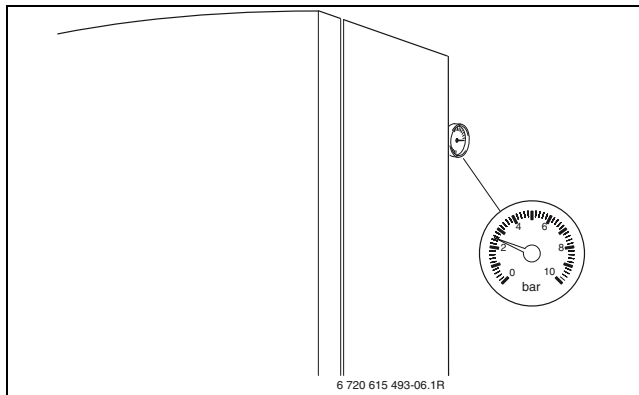

Sl. 7

3.9 Dodatno polnjenje tekočine v solarni krog (CerapurModul-Solar)

Dodatno polnjenje tekočine za prevajanje toplote sme izvesti samo strokovnjak.

Maks. tlak pri najvišji temperaturi solarne naprave ne sme preseči 6 barov (odpre se varnostni ventil).

4 Upravljanje

Navodila za uporabo se nanašajo samo na napravo.

Glede na uporabljen regulator ogrevanja so nekatere funkcije v upravljanju različne.

Uporabite lahko naslednje možnosti regulacije ogrevanja:

- vremensko vodeni regulator je vgrajen v grelnik, → sl. 9, [13], str. 26. Iz tega nastane razširitev nadzornih elementov na grelniku.
- vremensko vodeni regulator nameščen na steno.
- sobni termostat
- lahko v kombinaciji z daljinskim upravljalcem.



Nadaljnje napotke poiščite v navodilih za uporabo regulacije ogrevanja.



Na str. 50 najdete kratko navodilo za uporabo grelnika.

Ko ste kratka navodila za uporabo prebrali, jih lahko zložite in shranite v pokrov naprave.

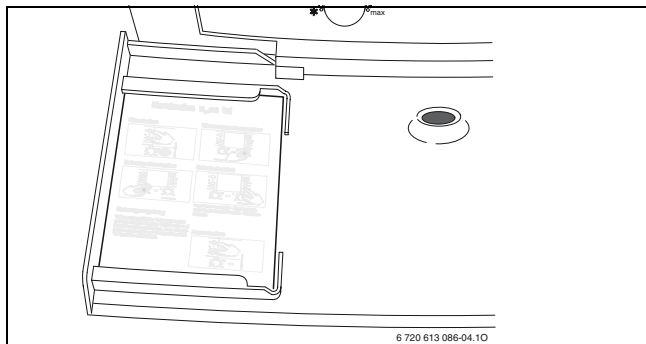

Sl. 8

- 1** tipka za kontolo dimnih plinov za serviserja (glej Navodila za instalacijo)
- 2** servisna tipka za serviserja (glej Navodila za instalacijo)
- 3** kontrolna lučka za obratovanje gorilnika
- 4** glavno stikalo
- 5** zapora tipk
- 6** tipka eco
- 7** tipka Reset
- 8** zaslon
- 9** manometer
- 10** regulator temperature sanitarne vode
- 11** obratovalna lučka
- 12** regulator temperature dvižnega voda
- 13** Tukaj je možno vgraditi zunanji regulator ali stikalno uro (dodatna oprema)

4.2 Vklop/izklop naprave

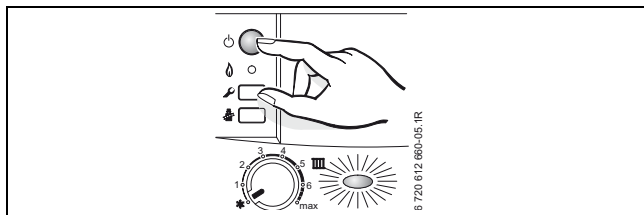

Vklop

- ▶ Z glavnim stikalom vklopite napravo.
Obratovalna lučka sveti modro in na zaslonu je prikazana temperatura ogrevalnega voda.



Sl. 10



Ko se na zaslonu izmenično pojavita  in  in temperatura vode v dvignem vodu, naprava 15 minut deluje z najmanjšo ogrevalno močjo.

Izklop

- ▶ Na napravi izklopite glavno stikalo!
Obratovalna lučka ugasne.
- ▶ Če želite grelnik za dalj časa ustaviti: upoštevajte zaščito pred zmrzaljo (→ poglavje 4.8).



Naprava ima zaščito pred blokado črpalke za obtočno črpalko in črpalko hranilnika, ki prepreči blokado črpalke po daljšem izklopu ogrevanja. Če je naprava izklopljena, zaščita pred blokado črpalke ne deluje.

4.3 Vklop ogrevanja

Maksimalno temperaturo dvižnega voda je možno nastaviti med 35 °C in pribl. 90 °C. Zaslona izpiše trenutno temperaturo ogrevalnega voda.



Pri talnem gretju upoštevajte maksimalno dopustno temperaturo.

- ▶ Maksimalno temperaturo dvižnega voda  prilagodite ogrevalni napravi:
 - Talno gretje: npr. pozicija **3** (okrog 50 °C)
 - Nizkotemperaturno ogrevanje: položaj **6** (približno 75 °C)
 - Ogrevanje s temperaturo dvižnega voda do okrog 90 °C: najvišja nastavitev **max**.

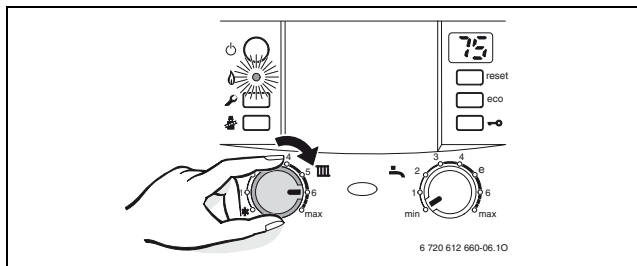

Sl. 11

Če gorilnik obratuje, kontrolna lučka sveti **zeleno**.

Regulator temperature dvižnega voda 	Temperatura dvižnega voda
1	pribl. 35 °C
2	pribl. 43 °C
3	pribl. 50 °C
4	pribl. 60 °C
5	pribl. 67 °C
6	pribl. 75 °C
max	pribl. 90 °C

Tab. 3

4.4 Nastavitev regulatorja ogrevanja (pribor)

- ▶ Regulator ogrevanja nastavite po navedbah v navodilih za uporabo tega regulatorja.

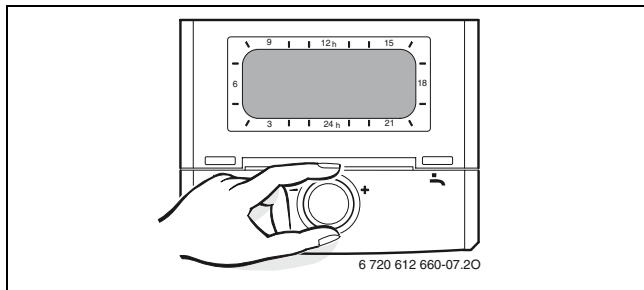

Sl. 12

4.5 Nastavitev temperature sanitarne vode

Temperaturo sanitarne vode je treba vedno izbrati čim nižje.

Nizko nastavljena temperatura na regulatorju temperature sanitarne vode  pomeni veliki prihranek energije.

Poleg tega visoke temperature povzročijo povečano nastajanje vodnega kamna in s tem ovirajo delovanje naprave (npr. daljši ogrevalni časi ali manjša količina iztoka).



OPOZORILO: Nevarnost, lahko se poparite!

- Temperature pri normalnem delovanju ne nastavljajte višje od 60 °C.

- Nastavitev temperature sanitarne vode na regulatorju temperature sanitarne vode .

Na zaslonu 30 sekund utripa nastavljena temperatura vode.

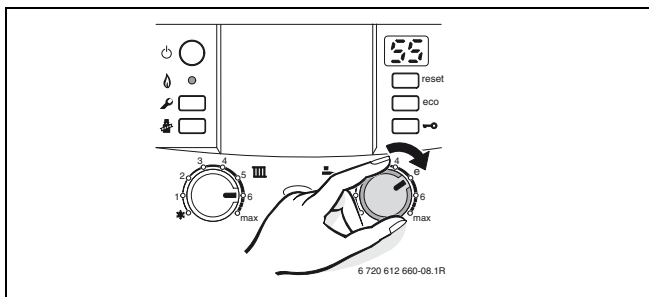

Sl. 13

Regulator temperature	
sanitarne vode 	Temperatura sanitarne vode
min	pribl. 10 °C (zaščita pred zamrznitvijo)
e	pribl. 55 °C
max	pribl. 70 °C

Tab. 4

Voda s skupno trdoto nad 15 ° dH (stopnja trdote III)

Da bi preprečili povečano izločanje vodnega kamna:

- ▶ temperaturo hranilnika nastavite na nižjo temperaturo od 55 °C.

4.6 Nastavitev komfortnega delovanja

Osnovna nastavitev je ekonomični režim, tipka eco sveti. S pritiskom tipke eco lahko izbirate med **ekonomičnim in komfortnim režimom**.

4.6.1 CerapurModul-Smart

- **Ekonomični režim**

V ekonomičnem režimu delovanja se hranilnik naknadno segreje le, v kolikor ste iztočili večjo količino vode. Z manj pogostimi polnjenji hranilnika se privarčuje energija.

- **Komfortni režim**

V komfortnem režimu delovanja se temperatura vode v hranilniku stalno vzdržuje na nastavljeno temperaturo vode. S tem se zagotovi udobje pri pripravi sanitarne vode.

4.6.2 CerapurModul

- **Ekonomični režim**

V ekonomičnem režimu delovanja se naknadno segreje le zgornji del hranilnika, v kolikor ste iztočili večjo količino vode. Z manj pogostimi polnjenji hranilnika in nižjim deležem hranilnika se privarčuje energija.

- **Komfortni režim**

V komfortnem režimu delovanja se temperatura vode v celotnem hranilniku stalno vzdržuje nastavljeno temperaturo. S tem se zagotovi udobje pri pripravi sanitarne vode.

4.6.3 CerapurModul-Solar

- **Ekonomični režim**

V ekonomičnem režimu delovanja se naknadno segreje le zgornji, nesolarni del hranilnika, v kolikor ste iztočili večjo količino vode.

Z manj pogostimi polnjenji hranilnika in nižjim deležem hranilnika se privarčuje energija.

- **Komfortni režim**

V komfortnem režimu delovanja se temperatura vode v nesolarnem delu hranilnika stalno vzdržuje na nastavljeno temperaturo. S tem se zagotovi udobje pri pripravi sanitarne vode.



4.7 Nastavitev poletnega režima

S tem je črpalka ogrevanja izključena. Preskrba sanitarne vode, kakor tudi električno napajanje regulacije in preklopne ure ostane v funkciji.



OBVESTILO: Nevarnost zmrzovanja ogrevalne naprave. V poletnem obratovanju je v funkciji le protizmrzovalna zaščita grelnika.

- ▶ Pri nevarnosti zmrzali upoštevajte zaščito pred zmrzaljo (→ str. 38).

- ▶ Zabeležite položaj regulatorja temperature dvižnega voda .
- ▶ Regulator temperature dvižnega voda  zavrtite čisto v levo .

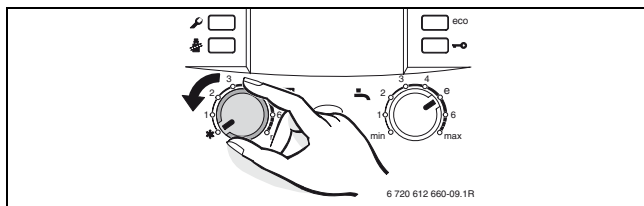

Sl. 14



Nadaljnje napotke poiščite v navodilih za uporabo regulacije ogrevanja.

4.8 Nastavitev zaščite pred zmrzaljo

Protizmrazovalna zaščita ogrevalnega sistema

- ▶ Napravo pustite vklopljeno, regulator temperature dvižnega voda  pa naj bo vsaj v položaju 1.

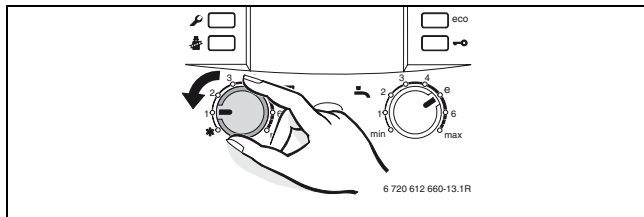

Sl. 15

-ali- če želite napravo pustiti izklopljeno:

- ▶ strokovnjak naj primeša v ogrevalno vodo protizmrazovalno sredstvo (glej navodila za inštalacijo) in izprazne krog sanitarne vode.



Nadaljnje napotke poiščite v navodilih za uporabo regulacije ogrevanja.

Kako grelnik zaščititi pred zamrznitvijo:

- ▶ Regulator temperature sanitarne vode zavrtite  v levi končni položaj.

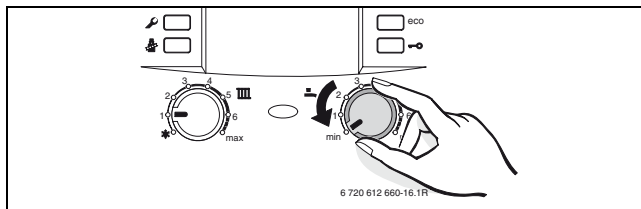

Sl. 16

Protizmrovalna zaščita za solarno napravo:

Tekočina v solarnem sistemu je zaščiten pred zmrzaljo do cca – 30 °C.

- ▶ Tekočino mora serviser preveriti enkrat na leto, → navodila za inštalacijo solarnih kolektorjev.

4.9 Zaklepanje tipkovnice

Zapora tipk vpliva na regulator temperature ogrevalnega voda, regulator temperature sanitarne vode in vse tipke, razen na glavno stikalo in na tipko za kontrolo dimnih plinov.

Vključite zaporo tipk:

- ▶ Pritiskajte tipko, dokler se na zaslonu izmenično ne izpišeta  in temperatura dvížnega voda. Tipka sveti.

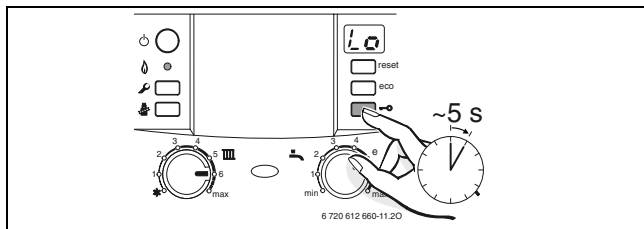









Sl. 17

Odklepanje tipkovnice:

- ▶ Pritiskajte tipko, dokler se na zaslonu ne prikaže le še temperatura ogrevalnega voda ogrevanja. Tipka ugasne.

4.10 Prikazi na zaslonu

Prikazovalnik	Opis
	potreben je servisni pregled grelnika
	Zapora tipk aktivna (→ pog. 4.9).
	Obtočna črpalka je blokirana (→ pog. 7).
	Naprava 15 minut deluje z najmanjšo ogrevalno močjo.
	Funkcija odzračevanja aktivna (pribl. 4 minute).
	Zagon termične dezinfekcije (→ pog. 5).
	Nedovoljena hitra porast temperature dvížnega voda (nadzor temperature). Ogrevanje se prekine za 2 minuti.
	Funkcija sušenja (dry function). Če je na vremensko vodenem regulatorju aktivirano sušenje estriha, glejte navodila za uporabo regulatorja.
Npr. 	Koda motnje (→ pog. 7)

Tab. 5

5 Izvajanje termične dezinfekcije

Da bi preprečili bakterijsko onesnaženje vode, npr. z legionelami, priporočamo, da po daljših izklopih izvedete termično dezinfekcijo.



Pri nekaterih regulatorjih ogrevanja je mogoče natančno določiti čas termične dezinfekcije, glej navodila za uporabo regulatorja.



Termična dezinfekcija lahko zajame celotni sistem sanitarne vode vključno z vsemi odjemnimi mesti. Pri solarnih hranilnikih solarni del hranilnika ni zajet.



OPOZORILO: Nevarnost, lahko se poparite!

Vroča voda lahko povzroči hude oparine.

- ▶ Termično dezinfekcijo izvajajte izven običajnih časov delovanja.
- ▶ Vsebina hranilnika se po termični dezinfekciji s termičnimi izgubami postopoma ohladi na nastavljeno temperaturo sanitarne vode. Temperatura sanitarne vode je lahko zato za kratek čas večja od nastavljene temperature.

- ▶ Zaprite odvzemna mesta tople vode.
- ▶ Stanovalce opozorite na nevarnost oparjenja.
- ▶ Morebiti obstoječo cirkulacijsko črpalko nastavite na neprekinjeno obratovanje.
- ▶ Istočasno pritisnite in držite tipko za kontrolo dimnih plinov  in zaporo tipk , dokler se na zaslonu ne izpiše .

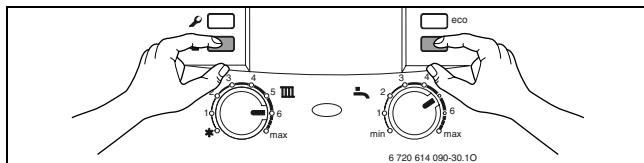

Sl. 18

- ▶ Počakajte, da se doseže maksimalna temperatura.
- ▶ Odvzemajte toplo vodo na odvzemnih mestih, eno za drugim od najbližjega do najbolj oddaljenega, da 3 minute izteka voda s temperaturo 70 °C.
- ▶ Cirkulacijsko črpalko ponovno nastavite na normalno obratovanje.

Ko ima voda 35 minut 75 °C, se termična dezinfekcija konča.



Če želite termično dezinfekcijo prekiniti:

- ▶ izključite in ponovno vključite grelnik. Grelnik ponovno deluje in prikaže se temperatura dvižnega voda.

6 Nasveti za prihranek energije

Varčno ogrevanje

Grelnik je zgrajen tako, da sta poraba plina in onesnaževanje okolja kar najnižja, udobje pri ogrevanju pa kar največje. V skladu z vsakokratno potrebo po toploti v stanovanju se regulira dovod plina v gorilnik. Če se potreba po toploti zmanjša, grelnik obratuje naprej z manjšim plamenom. Strokovnjaki imenujejo ta proces stalna regulacija. Zaradi stalne regulacije so temperaturna nihanja majhna, porazdelitev toplote v prostoru pa je enakomerna. Tako se lahko zgodi, da grelnik deluje dalj časa, vendar kljub temu porabi manj plina kot naprava, ki se neprestano vklaplja in izklaplja.

Vzdrževanje

Da bosta poraba plina in obremenjevanje okolja tudi v daljšem času ostala kolikor je mogoče nizka, priporočamo, da sklenete s pooblaščenim servisnim podjetjem pogodbo o vzdrževanju, da Vam bodo grelnik redno vzdrževali.

Regulacija ogrevanja

Skladno s § 12 uredbe o varčevanju z energijo (EnEV) priporočamo uporabo regulacije ogrevanja - regulator sobne temperature ali vremensko vodeno regulacijo in termostatske radiatorske ventile.

Nadaljnje napotke poiščite v navodilih za uporabo regulacije ogrevanja.

Termostatski radiatorski ventili

Termostatske ventile odprite do konca, da se bo ustrezna želena prostorska temperatura tudi lahko dosegla. Če po daljšem času temperatura ni dosežena, spremenite na regulatorju želeno sobno temperaturo.

talno ogrevanje

Temperatura dvižnega voda ne sme biti nastavljena višje od tiste maks. temperature, ki jo je priporočil proizvajalec.

Prezračevanje

Prezračevanje z delno odprtimi okni ni priporočljivo. Iz prostora bo toplota nenehno uhajala, ne da bi se zrak v prostoru izboljšal. Boljša rešitev je, da okna za kratek čas odprete na stežaj.

Med prezračevanjem zaprite termostatske ventile.

sanitarna voda

Temperaturo sanitarne vode je treba vedno izbrati čim nižje. Nizko nastavljena temperatura na regulatorju temperature pomeni veliki prihranek energije.

Poleg tega visoke temperature povzročijo povečano nastajanje vodnega kamna in s tem ovirajo delovanje naprave (npr. daljši ogrevalni časi ali manjša količina iztoka).

Cirkulacijska črpalka

Če je vgrajena cirkulacijska črpalka za pripravo sanitarne vode, jo s časovnim programom nastavite glede na vaše potrebe (npr. zjutraj, popoldne, zvečer).

7 Motnje in kako jih odpraviti

Heatronic nadzoruje vse varnostne, regulacijske in krmilne elemente.

Ko se pojavi napaka delovanja, se zasliši opozorilni ton in obratovalna lučka utripa.



Če pritisnete katerekoli tipko, se opozorilni ton izklopi.

Na zaslonu se izpiše koda motnja (npr. ) in lahko utripa tipka Reset.

Če utripa tipka Reset:

- ▶ pritisnite tipko Reset in jo držite, dokler se na zaslonu ne izpiše  .
Grelnik ponovno deluje in prikaže se temperatura dvižnega voda.

Če tipka Reset ne utripa:

- ▶ izključite in ponovno vključite grelnik.
Grelnik ponovno deluje in prikaže se temperatura dvižnega voda.

Če motnje ne morete odpraviti:

- ▶ Pokličite pooblaščen servis ter sporočite kodo motnje in podatke o napravi.



Pregled prikazov na zaslonu najdete na strani 41.

Podatki o grelniku

Preden pokličete servisno službo, si natančno zabeležite podatke o vaši napravi. Te podatke najdete na tipski tablici ali na nalepki tipa naprave na pokrovu.

CerapurModul-Solar (npr. ZBS 22/210-3 SOE...)

.....

Serijska številka:

.....

Datum zagona:

.....

Zagon opravil:

.....

8 Vzdrževanje

Servisni pregled in vzdrževanje

Uporabnik je odgovoren za varnost in ekološko sprejemljivost ogrevalne naprave (zakon o varstvu okolja).

S pooblaščenim serviserjem sklenite pogodbo o vzdrževanju (pregled naprave enkrat letno in vzdrževalna dela po potrebi). To vam zagotavlja visok izkoristek pri okolju prijaznem zgorevanju.

Očistite oblogo

Oblogo obrišite z vlažno krpo. Ne uporabljajte ostrih ali jedkih čistilnih sredstev.

9 Varovanje okolja/odpadki

Varstvo okolja je osnovno podjetniško načelo skupine Bosch. Kakovost proizvodov, gospodarnost in varstvo okolja so za nas enakovredni cilji. Zato se strogo držimo zakonov in predpisov s področja varstva okolja.

Za varovanje okolja uporabljamo, upoštevajoč gospodarske vidike, najboljšo možno tehniko in materiale.

Embalaža

Pri pakiranju se udeležujemo sistemov recikliranja, specifičnih za posamezno državo, ki zagotavljajo optimalno recikliranje.

Vsi materiali uporabljeni za embalažo so ekološko sprejemljivi in jih je možno reciklirati.

Iztrošena naprava

Iztrošene naprave vsebujejo uporabne materiale, ki se jih mora oddati v reciklažo.

Sklopi so lahko ločljivi in deli iz umetne mase so označeni. Tako je možno posamezne sklope sortirati in jih oddati v reciklažo oz. v odvoz odpadkov.

10 Kratka navodila za uporabo

Vklop/izklop naprave

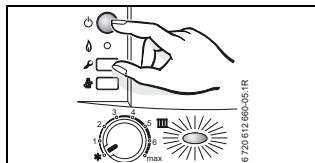

Vklop ogrevanja

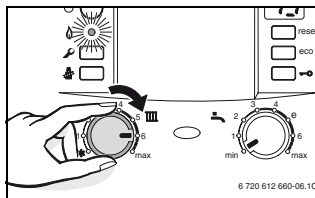

Nastavitev regulatorja ogrevanja (pribor)

Glej navodila za uporabo regulatorja ogrevanja.

Zaklepanje tipkovnice

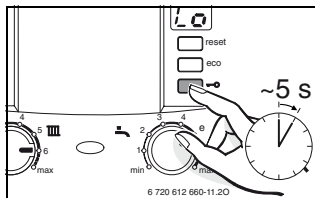

Nastavitev temperature sanitarne vode



OPOZORILO:

Nevarnost, lahko se poparite!

- ▶ Regulator temperature sanitarne vode zasukajte maksimalno na „e“.

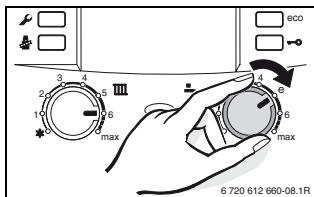

Komfortni režim: tipka **eco** ne sveti.

Ekonomični režim: tipka **eco** sveti.

Nastavitev zaščite pred zmrzaljo

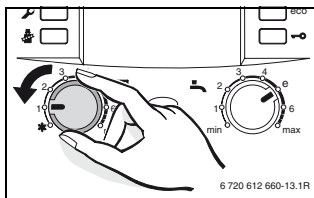

Kazalo

E

Embaliranje	49
Evropska ustreznost	12

I

Iztrošena naprava	49
-----------------------------	----

M

Motnje	46
------------------	----

O

O proizvodu	
Pregled tipov	13
odlaganje	49
odpadna oprema	49
odstranjevanje odpadkov	49

P

Podatki o napravi	
Izjava o skladnosti CE	12
Poletni režim obratovanja	37
Pregled tipov	13
prikaz motenj	46

R

Regulator ogrevanja	32, 50
-------------------------------	--------

T

Tehnični podatki	
Uporaba v skladu z določili	11
Termična dezinfekcija	42

U	
Uporaba v skladu z določili	11
Uredba o varčevanju z energijo (EnEV)	32, 50

V	
varnostni napotki	8
Varsto okolja	49

Z	
Zaščita proti zmrzovanju (preklopni prag)	38, 50
Zagon	14

Beležke

Beleške

Beležke



Robert Bosch d.o.o
Poslovno področje Junkers
Celovška 228
1117 Ljubljana

Tel.: 01/583 91 51
Fax: 01/583 91 50

www.junkers.si